

Le modèle Agent/Groupe/Rôle (AGR)

agent

- Entité active qui joue des rôles à l'intérieur de groupes. Un agent peut avoir plusieurs rôles et être membre de plusieurs groupes.

groupe

- Un ensemble d'agents partageant des caractéristiques communes, un contexte pour un ensemble d'activité.
- Deux agents ne peuvent communiquer que s'ils sont membres du même groupe.

rôle

- La représentation abstraite du statut, position, fonction d'un agent au sein d'un groupe.
- Les rôles sont locaux aux groupes: un rôle peut être attribué à un agent à la demande.
- Un même rôle peut être joué par plusieurs agents.

AGR (simplifié)

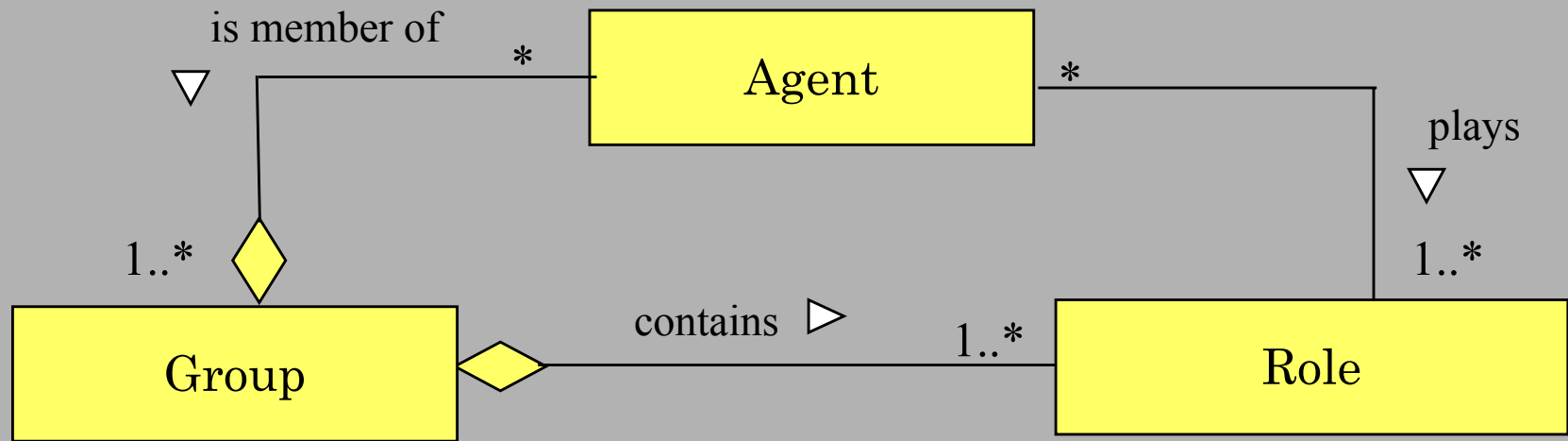

UML Complete meta-model

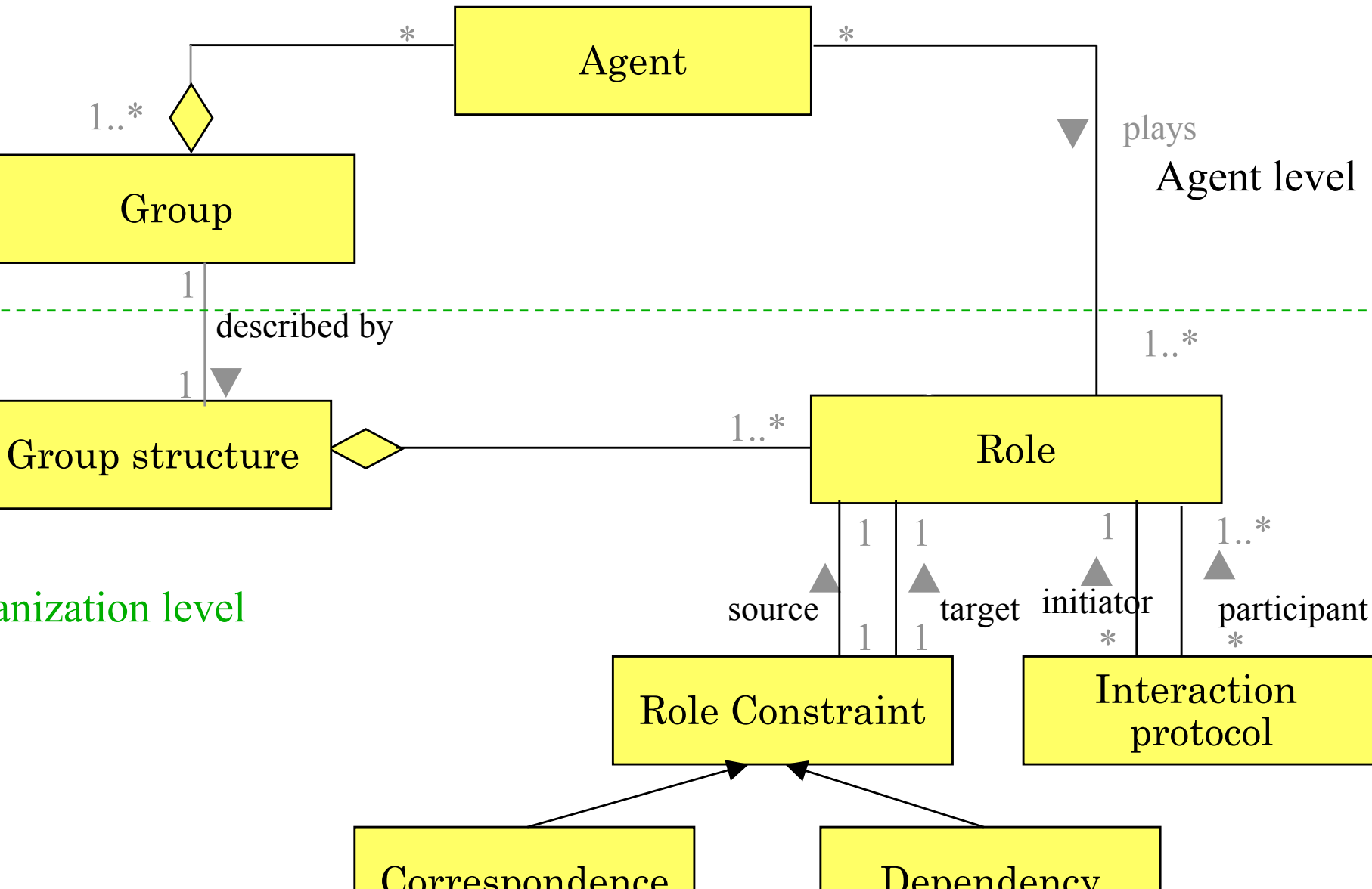

Notation de niveau agent

groupes = ovales

agents = "quilles"

rôles = hexagones

Notation "plateau à fromage"

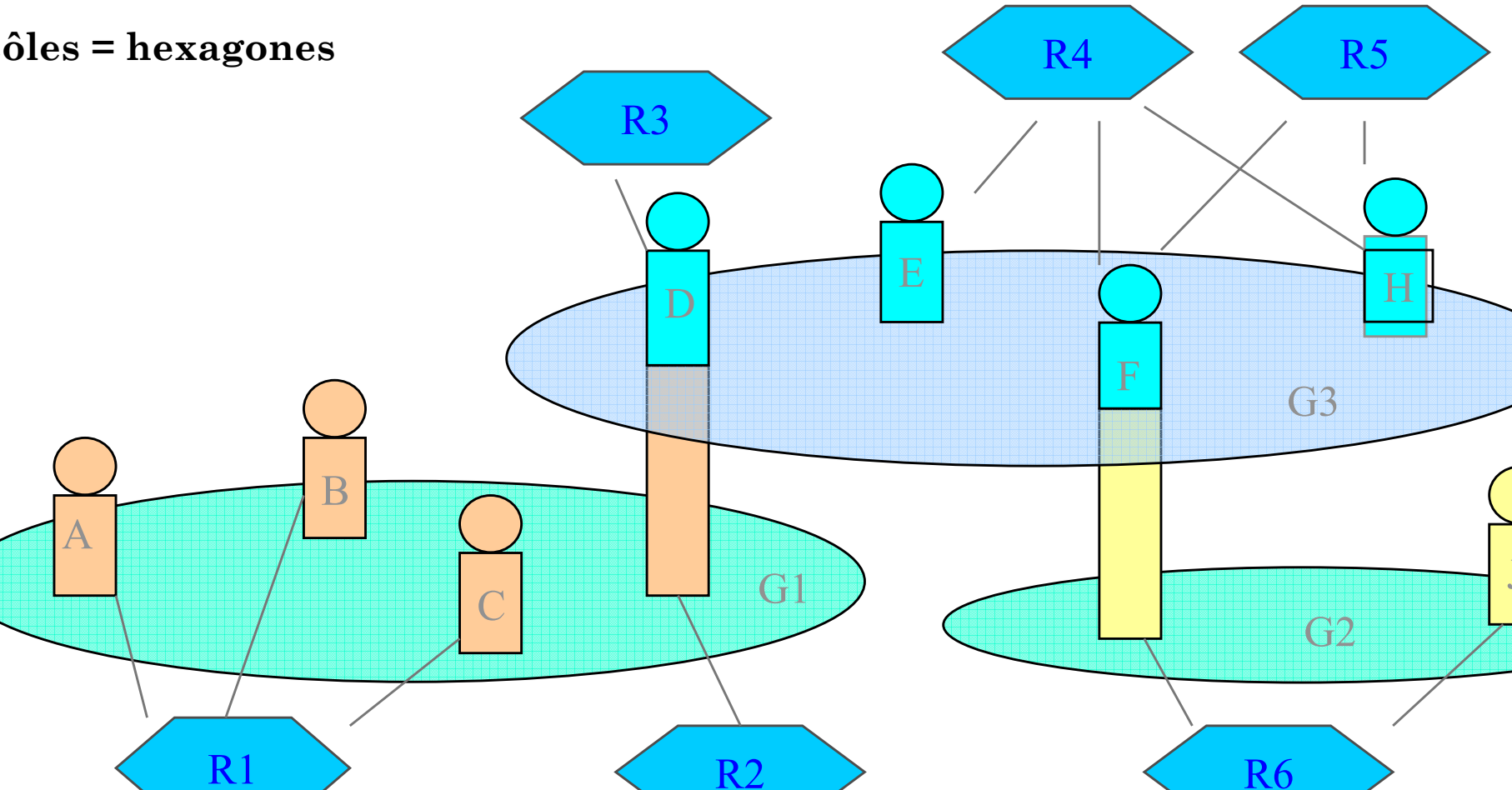

Un exemple d'organisation en AGR

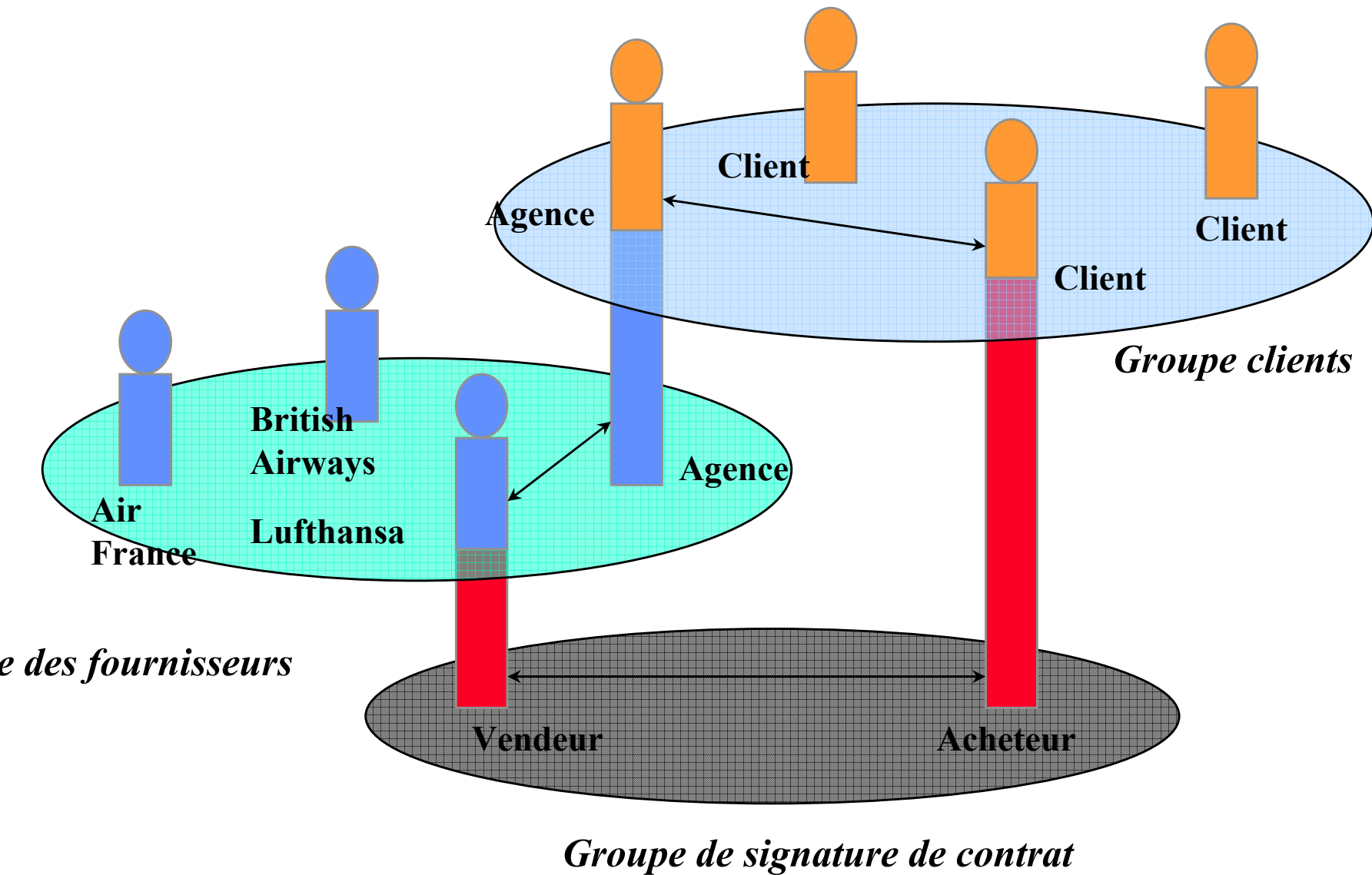

Exemple de structure organisationnelle

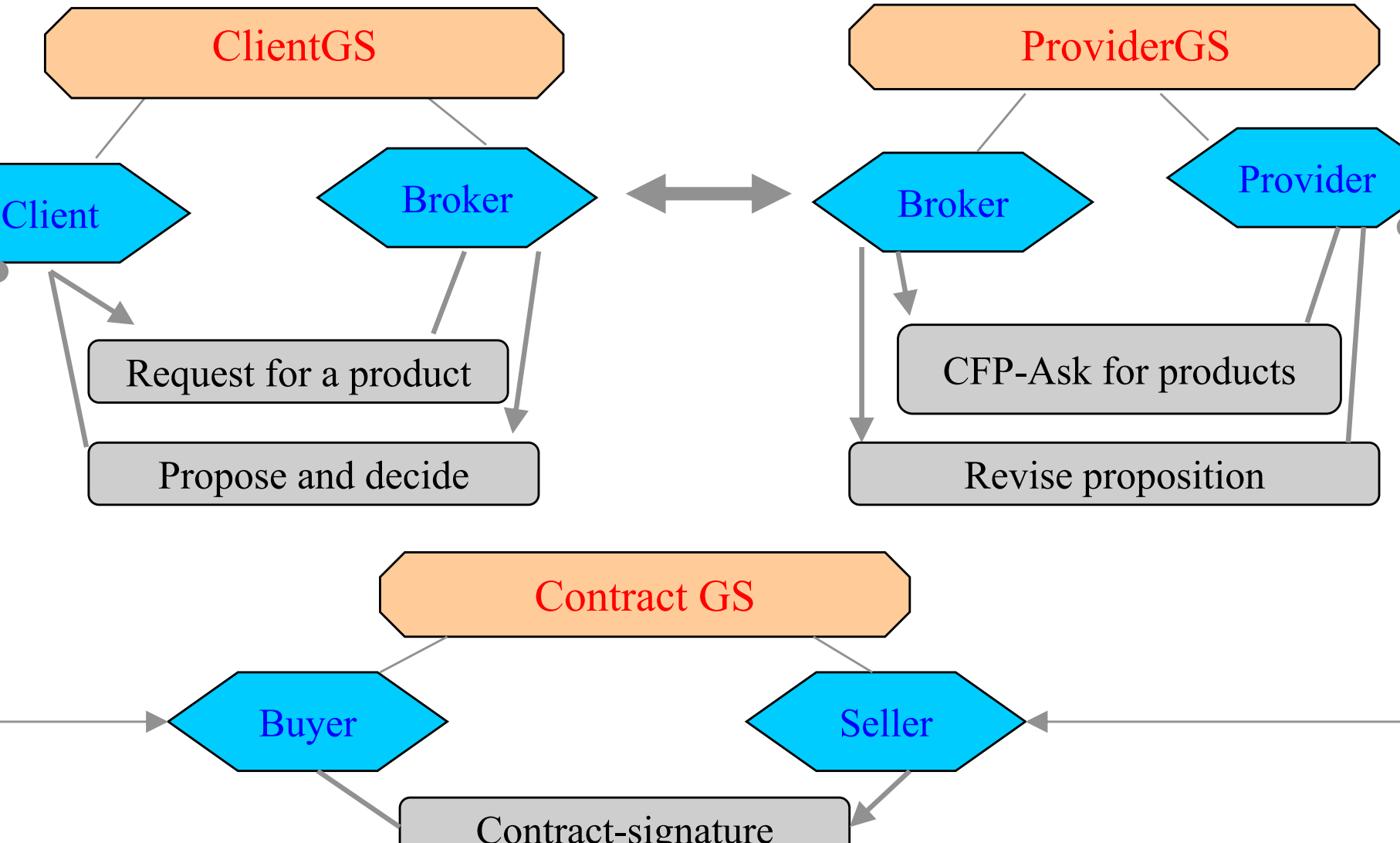

◆ **Aspects organisationnels**

- Organizational sequence diagrams

◆ **Interactions sont décrites entre rôles**

- Diagrammes de collaboration (UML) entre rôles
- Diagrammes d'automates pour décrire les protocoles (see FIPA)

Approche méthodologique

proche structurelle

Identifier les groupes

- ☞ Groupes peuvent être vus comme des contextes, point de vue, communautés, ensemble

Décrire les rôles entre groupes

- ☞ Compétence requises
- ☞ Décrire les relations entre rôles

Relier les rôles de "représentant" pour constituer la structure organisationnelle

proche dynamique

Utiliser de manière informelle le "plateau à fromage"

Ecrire des diagrammes de séquence organisationnelle

Spécifier les types d'interaction et spécifier les protocoles si nécessaire

concevoir les agents

Ecrire le comportement des agents en vérifiant qu'ils remplissent bien les contraintes spécifiées au niveau organisationnel

L'exemple du comité de programme

◆ Program committee

- Program chair
- PC-member

◆ Submission group

- Author
- Submission receiver

◆ Evaluation groups *

- Reviewer
- Reviewing manager

Group committee example

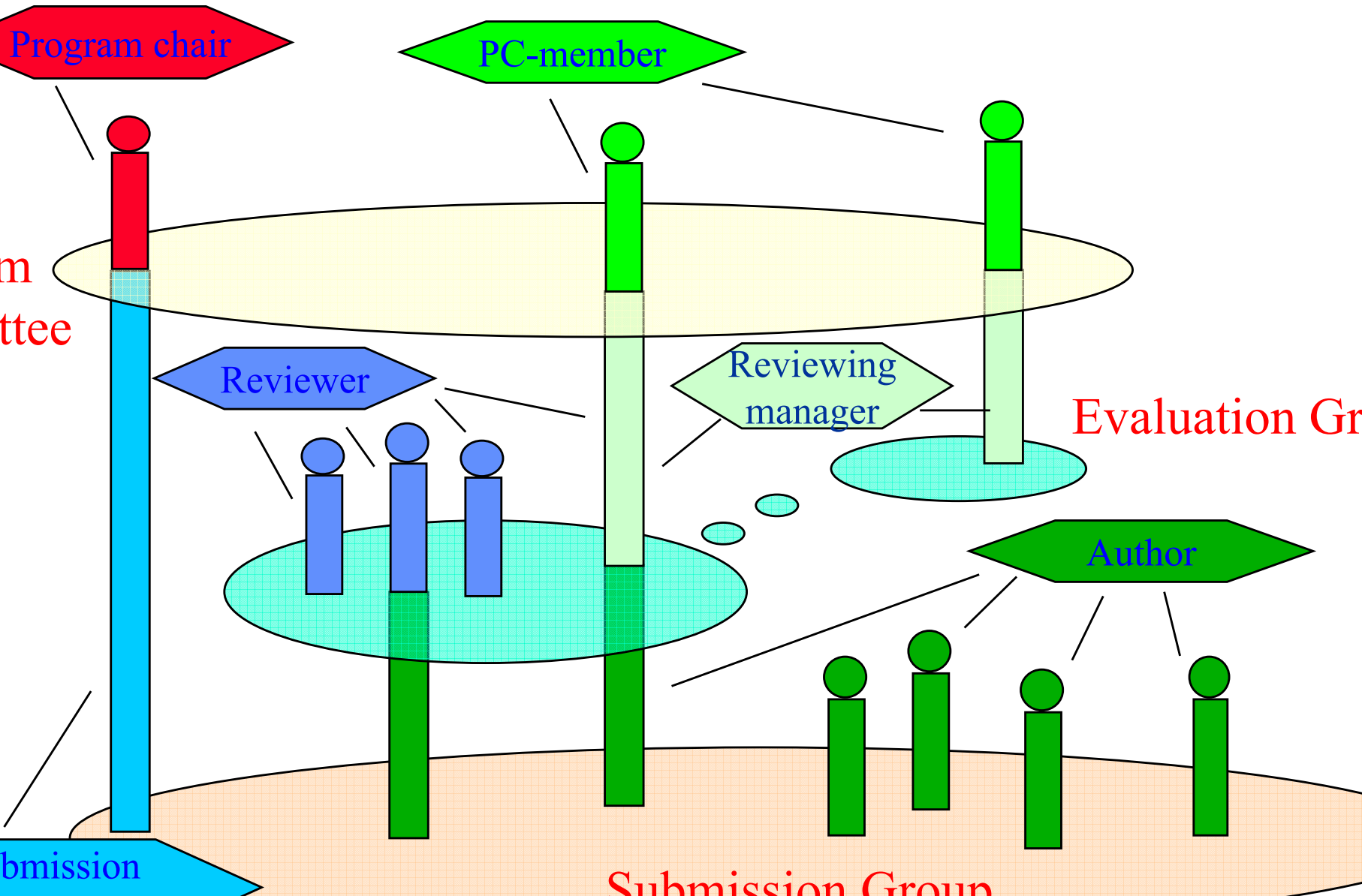

Group committee organizational structure

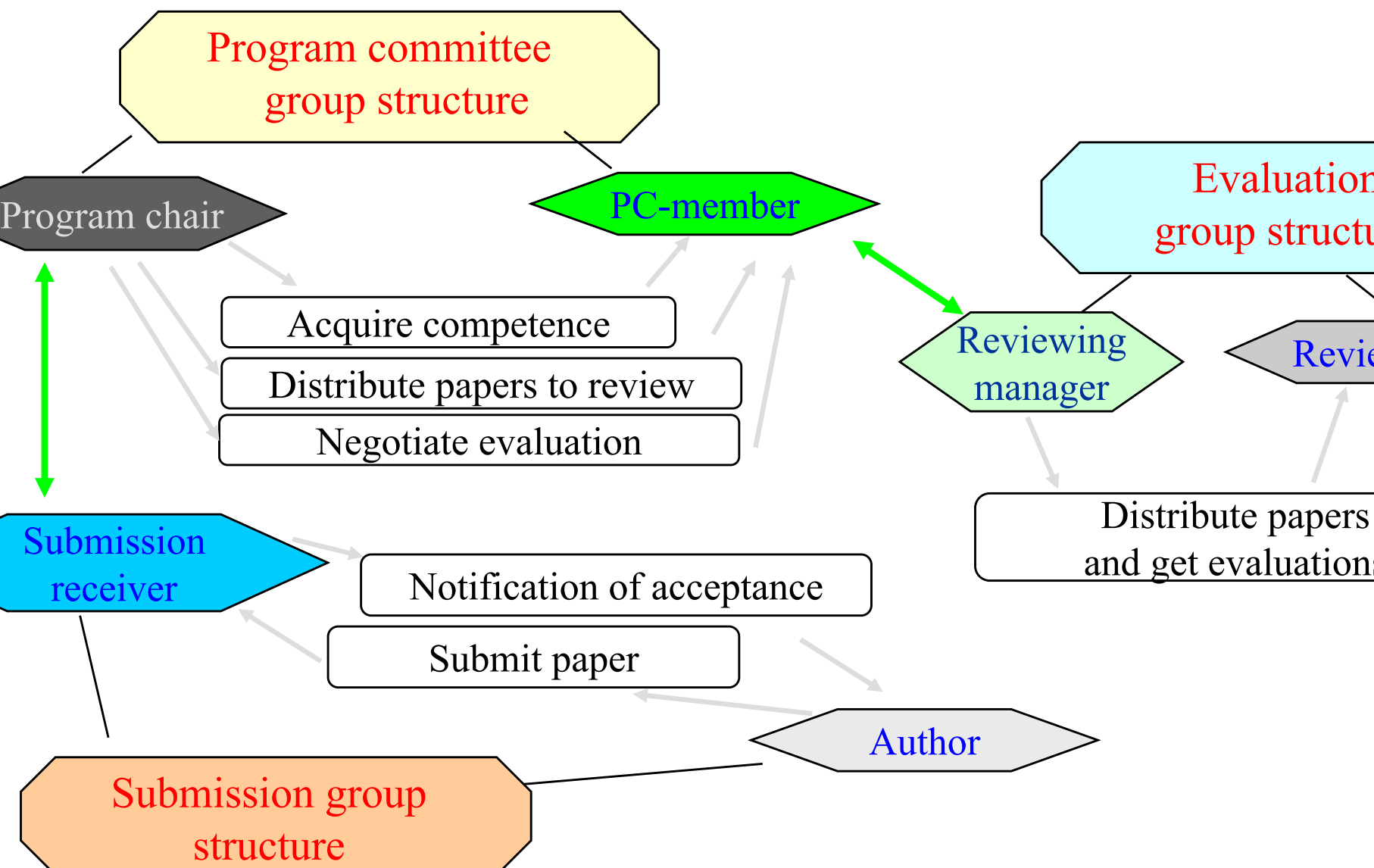

Utilisation d'AGR en simulation

- ◆ **Application à la gestion de l'eau par des fermiers dans la drôme**
 - (G. Abrami - Thèse 2005).
- ◆ **Groupes:**
 - Ferme,
 - système d'irrigation,
 - gestion individuelle de l'irrigation,
 - circulation de l'eau (modèle de la circulation de l'eau)
- ◆ **Types d'entité:**
 - Parcelle -> Ferme
 - Fermier -> fermiers, irrigation, ..
 - Autorité administrative
 - Pompe
 - Rivière

Nouvelle notation

ion
es/entités/rôles
bleau

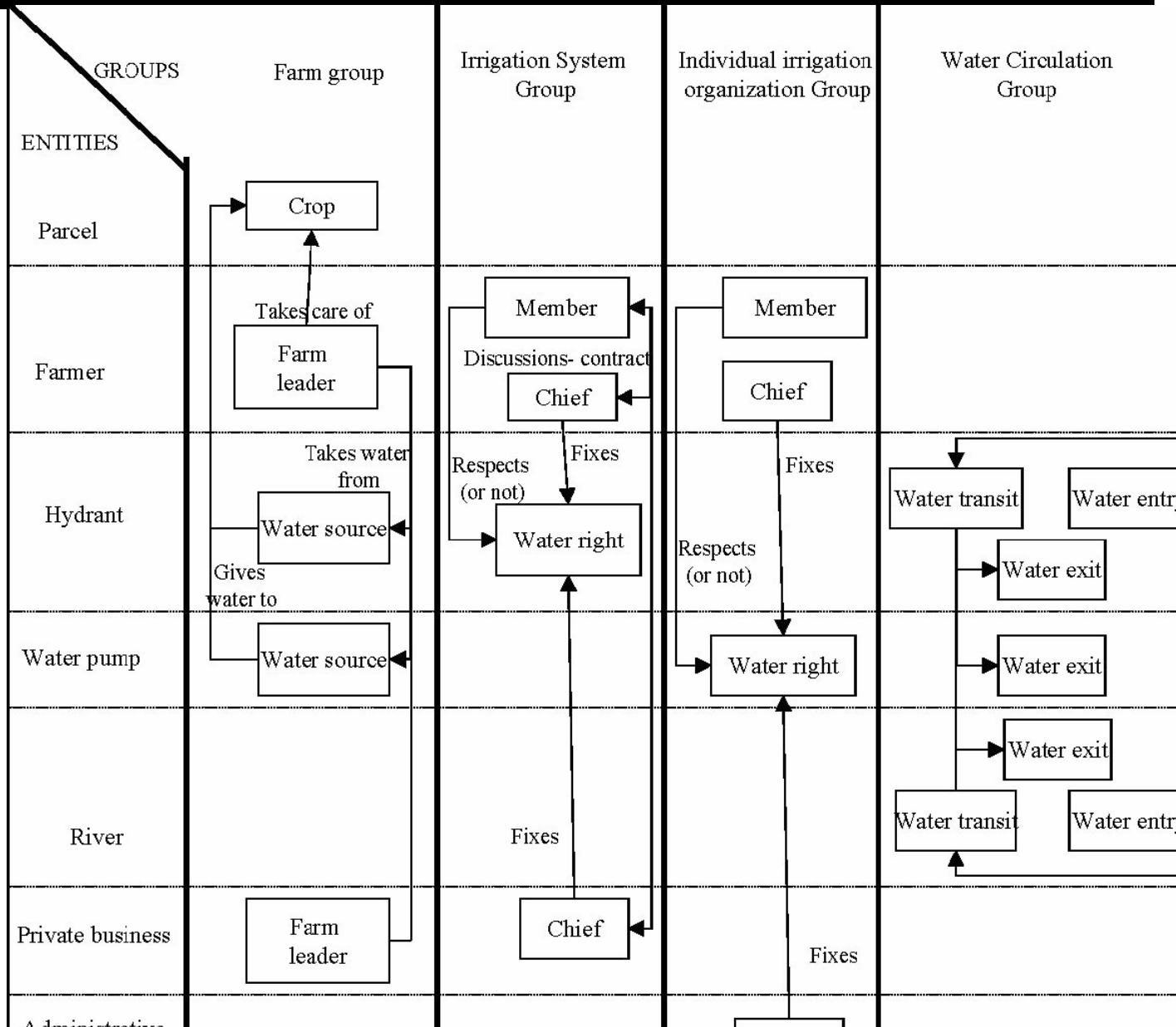

MadKit comme plateforme d'exécution et de développement

The screenshot displays the MadKit desktop environment with several windows open:

- provider.clp**: A code editor window showing Prolog-like code for agent interactions, including messages like "REQUEST-FOR-BID" and "BID".
- Warbot2 - Untitled**: A graphical workspace containing various agent icons (robots, buildings) and their interactions.
- GroupObserver**: A window showing a hierarchical tree of agents and their roles, such as "travel-clients", "travel-providers", "broker", "group manager", "member", "train-provider", "plane-provider", "public", and "communities". Below the tree is a table of messages.
- OrgGrapher**: A window displaying a network graph of agents and their relationships, with nodes labeled like "Provider-2", "plane-provider-4", "broker", "train-provider", "travel-providers", "group manager", "travel-client", "Client", "SITE: aquinas", and "communities".
- Terminal/Console**: A window showing the execution output, including messages like "Received an offer of 364 from mk...", "Found a broker: mka:Broker,198aqu...", and "Sending ticket request: plane".
- Memory Monitor**: A window showing memory usage, with "62712K allocated" and "49430K used".
- TERMITES Observer**: A window showing a colorful visualization of agent activity.
- JessAgent-2**: A window showing the Jess engine's status, including "Jess Version 6.0 12/7/2001" and "Ticket: train".
- TermiteLauncher**: A window with buttons for "RUN", "RESET", "STEP BY STEP", and "PYTHON COMMAND CENTER".

Le "desktop" de MadKit

MadKit - Multi Agent Development Kit

www.madkit.org

Résumé

- ◆ L'approche intégrale offre un « framework conceptuel » (une métagrille de lecture) permettant d'analyser les systèmes individuels et sociaux
- ◆ L'approche intégrale permet de comprendre les divers aspects des systèmes multi-agents
- ◆ Les systèmes multi-agents offrent une perspective pour appréhender ce framework conceptuel

Conclusion

- ◆ **J'espère que cette présentation vous a apporté quelque chose...**
- ◆ **C'était son seul but**
- ◆ **Merci..**

Notre rapport premier au monde

- ◆ **Nous pensons qu'il existe une **réalité objective** indépendante de nous**
- ◆ **Nous agissons naturellement comme des êtres réalistes**
 - Parce que les processus cognitifs liés aux mécanismes représentationnels sont là justement pour nous décrire/masquer "efficacement" le monde à l'intérieur d'un système social
 - Parce que nous n'avons pas conscience de nos processus représentationnels (inconscience cognitive).
- ◆ **Nous pensons que les choses ont des propriétés objectives (leur essence)**
 - ☞ Ex: cet élève est paresseux!

Comment voyons nous le monde?

Il existe une réalité objective,

les représentations dénotent des objets réels

Le rapport entre représentation et objet réel est un rapport de correspondance

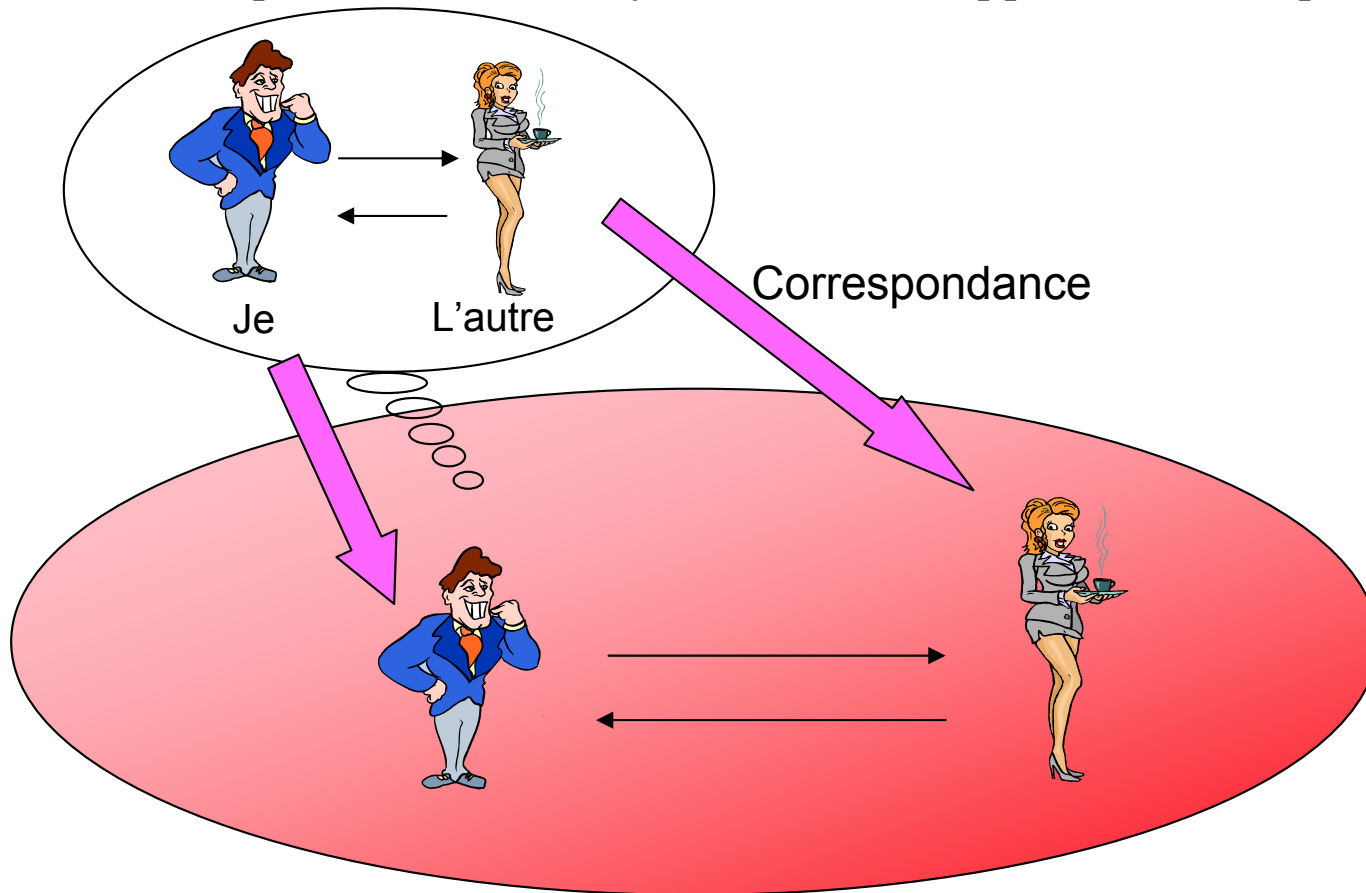

Critique du réalisme

◆ Critique par les philosophes et les scientifiques:

- La caverne de Platon, la "maya" Hindouiste,...
- Nous croyons que nos représentation sont la réalité
- Kant a montré qu'il est étai impossible d'atteindre un réel "en soi"
 - ☞ Exemple: avez vous vu l'exécution d'un programme informatique? Qu'est ce qu'un bouton dans une interface graphique?
- Les sciences ne parlent pratiquement plus de "lois", mais de modèles (ex: cosmologie, biologie, sciences humaines)
- La multiplicité des points de vue

◆ Pourtant nous sommes tous des réalistes dans notre vie de tous les jours

Qu'est ce qu'une représentation?

- ◆ **Utilisation de ce terme dans l'acceptation des sciences sociales:**
 - *Une forme de connaissance ayant une **visée pratique** et concourant à la construction d'une réalité (Jodelet 77-00)*
 - *La représentation "donne un sens" et interprète le monde*
- ◆ **Représentations individuelles sont composées de:**
 - Représentations collectives
 - Représentations expérientielles

Une approche constructiviste

Sources

- Auteurs principaux: Piaget, Maturana
- Systémique sociale (Watzlavick, Ausloos,..)
- phénoménologie (intersubjectivité), + notion de représentation sociale (Moscovici et al.)

Principes

- La réalité (pas uniquement physique) est inconnaissable (Kosmos)
- Tout être est une partie de ce Kosmos (la notion d'être est en elle-même non définie ontologiquement)
- Certains êtres (parties du Kosmos) exhibent un comportement liés à leur organisation (schèmes cognitifs, du S/R à la représentation).

La notion de représentation d'un point de vue constructiviste

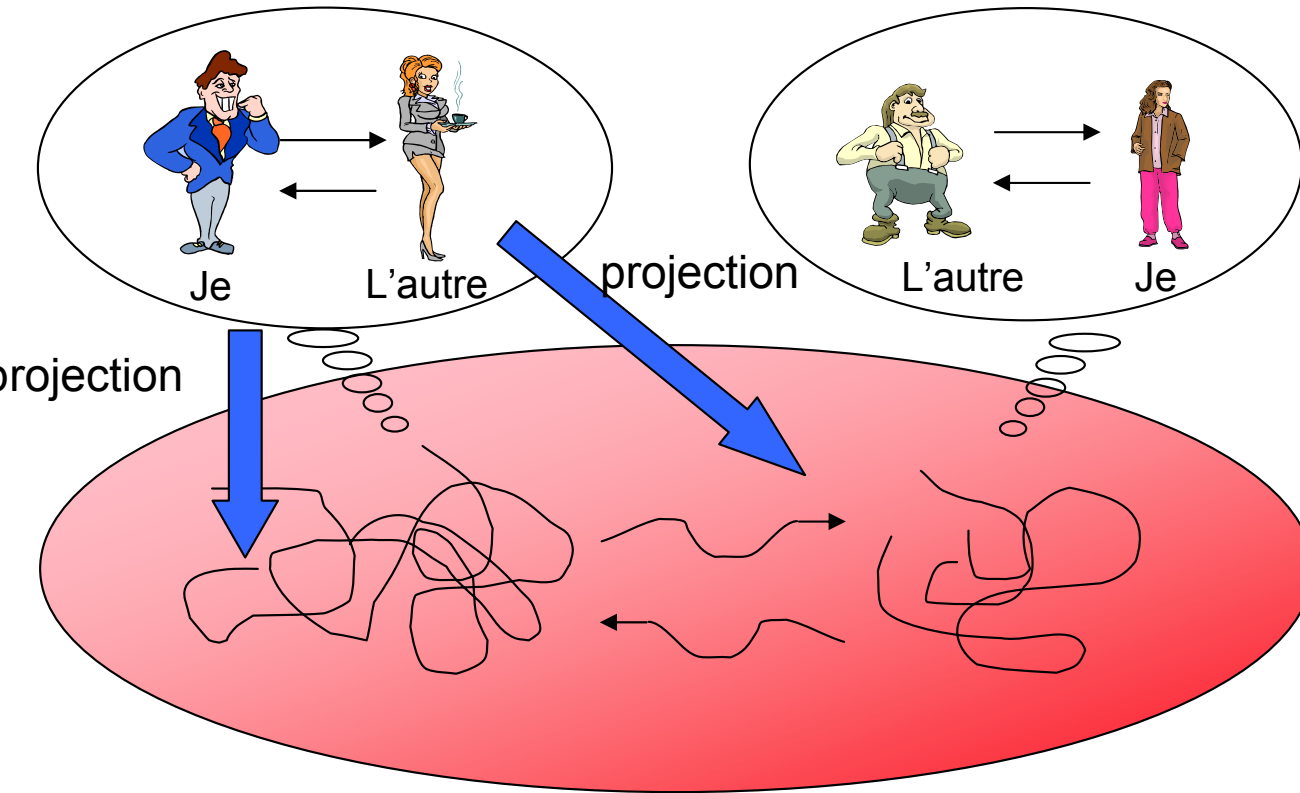

Chacun possède une représentation de soi, du monde (et donc des autres)

La projection est le processus cognitif inconscient (discrimination, catégorisation, identification) par lequel quelque chose nous apparaît comme un objet

La projection n'est pas une dénotation!

Relations et quadrants

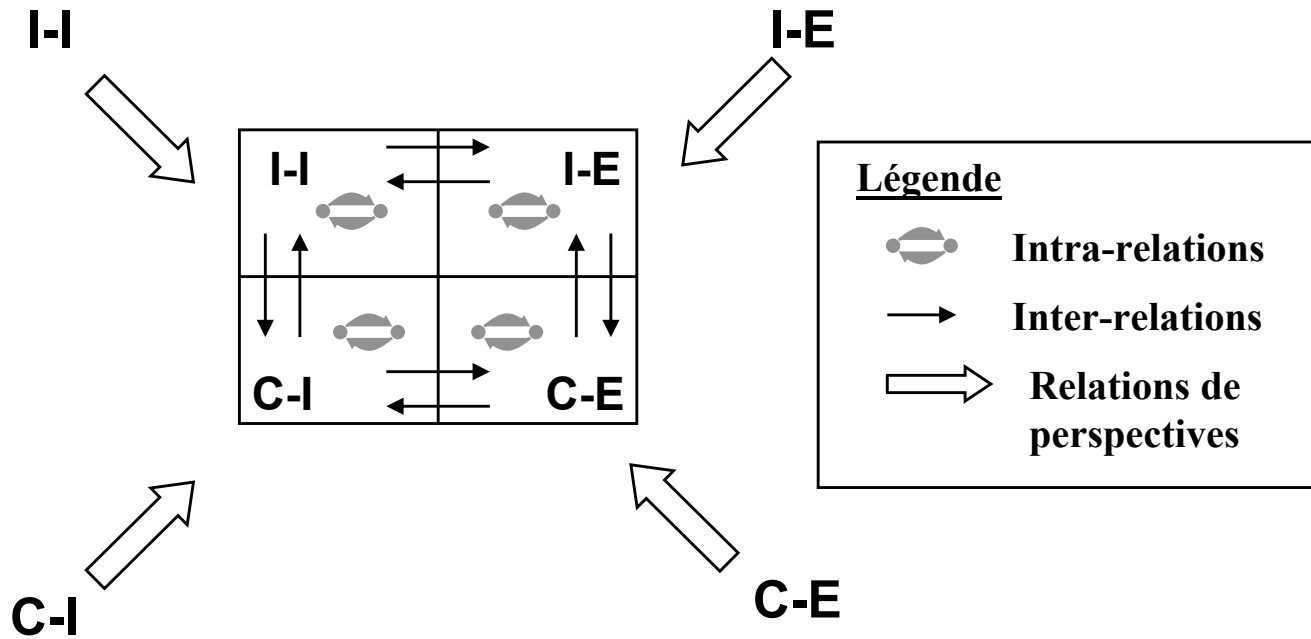

I-I	I-E
C-I	C-E

La dynamique

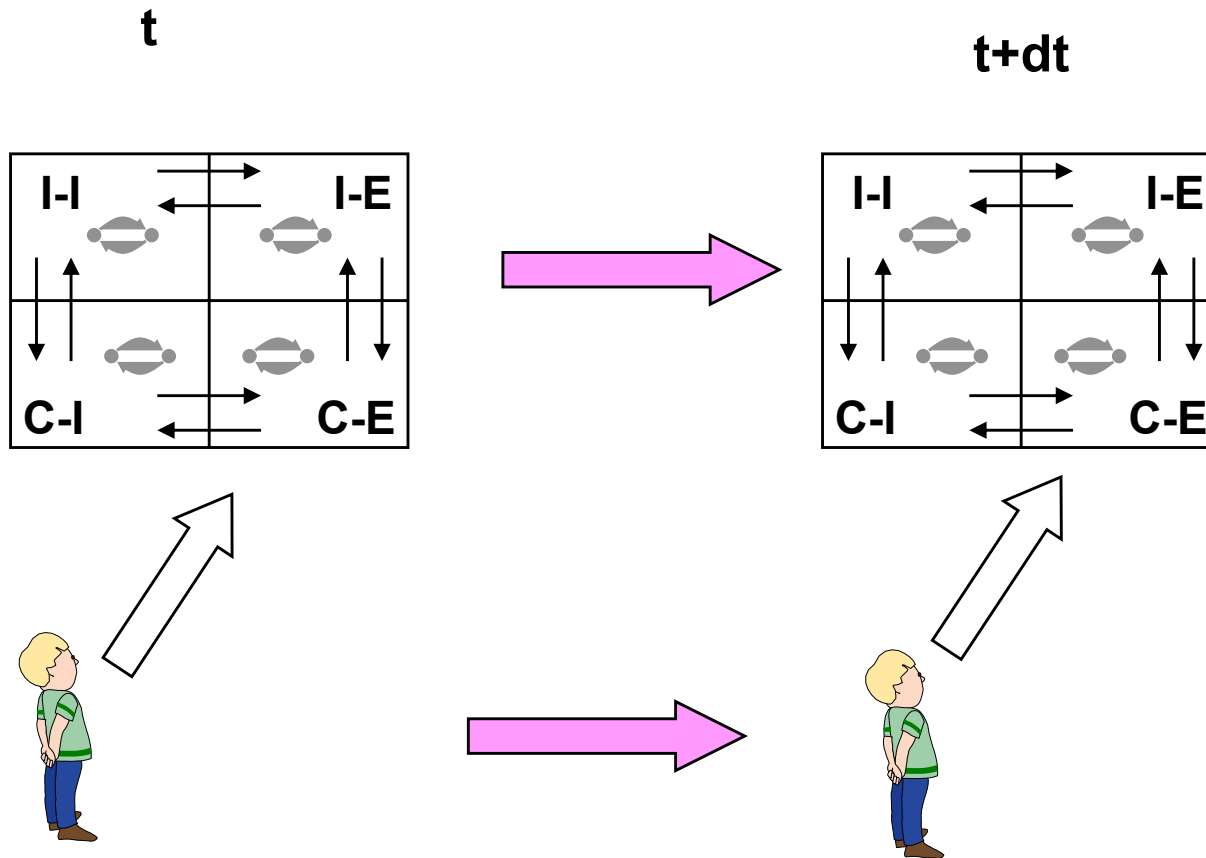

Philosophie intégrale

Pré-moderne (Bleu)

Moderne (orange)

Post-moderne (vert)

Accepte la vision modérée:

Plusieurs niveaux d'existence
Origine divine de l'homme
Grande chaîne de la vie

Importance de la science
Autonomie du sujet
Progrès culturel

Importance de la science
Autonomie du sujet
Progrès culturel

Rejette la vision extrême:

Conservatisme rigide
Système de castes
Hiérarchie oppressive

« flatland »
Hyper individualisme
Euro-centrisme

Relativisme culturel
« mort de l'auteur »
Rejet du monde occidental

◆ Idéologie conservatrice

- Met en avant l'intériorité
 - ☞ pas de prise en compte des déterminants sociaux
- Centrée sur bleu (mythique, conformiste, sociocentrique)
- Valeurs familiales, patrie, militaire (défense de la patrie), patriarcat
- Valeurs hiérarchiques (tout peut être défini dans une structure de type bien/mal, mieux/moins bien)
 - ☞ C'est quelqu'un de bien parce qu'il se trouve en haut de la hiérarchie sociale
 - ☞ Contrôle par la culpabilité (notion de péché, de faute)
- Aider les autres comme une forme charité
 - ☞ Relativement dénigré (valeurs féminines), diminue le sentiment de culpabilité

Aspects d'une politique intégrale #3

- ◆ **Idéologie socialiste / libérale: orange (liberal au sens américain)**
 - Apparaît avec l'ère des lumières
 - Met en avant les déterminants sociaux de l'existence
 - Met en avant la rationalité, la science, l'égalité entre tous les êtres
 - La position sociale doit dépendre des vertus de l'individu, pas de sa naissance
 - Vision mondiale

- ◆ **Deux tendances: déni dans tous les cas de la dimension intérieure**
 - Libérale (orange pure): met en avant l'autonomie, la compétition,
 - ☞ Le développement individuel comme augmentation de l'efficacité, des compétences permettant de gagner
 - Socialiste (bleu/orange): met en avant l'égalité et considère l'état comme garant des conditions d'égalité à la naissance.

◆ Idéologie écologique: Vert

- Met en avant l'expression des sentiments et la subjectivité
- Ne supporte aucune hiérarchie, aucun chef: flatland
- Relativisme (supporte tous les points de vue, sauf celles qui remettent en cause leur forme de pensée. Champion du communautarisme.
- Ne supporte aucun jugement, aucune vision globale: aucune attitude n'est meilleure qu'une autre
- Ne supporte pas la science traditionnelle (car jugée trop 'globale' hiérarchisante, objective)
- Version « malade » des niveaux supérieurs
- Incapable d'agir contre les agresseurs
 - ☞ (se défendre c'est déjà faire œuvre de violence)

Aspects d'une politique intégrale #5

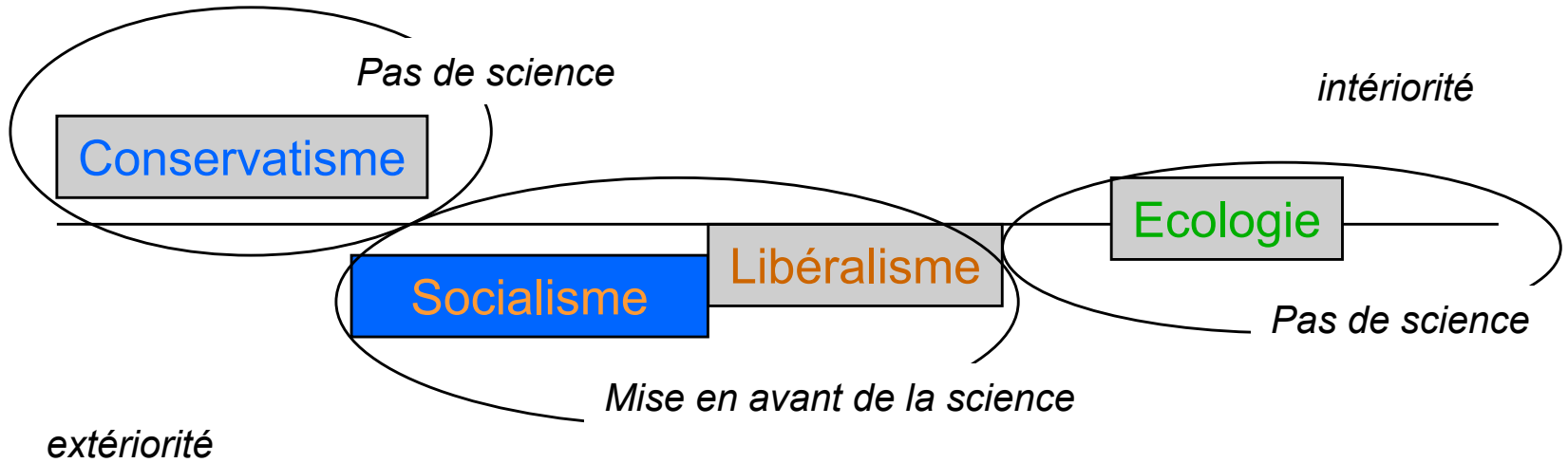

Du point de vue mondial

◆ **Les groupes mondiaux de gestion (essentiellement orange) GMG**

- OMC, banque mondiale, FMI (fond monétaires internationaux), marchés mondiaux

◆ **Les résistances à ces groupes mondiaux de gestion viennent d'horizons différents:**

- **Activistes (rouge)** qui aiment le combat et la razzia, et veulent récupérer les biens orange (la machine à fric orange) à leur profit.
- **Idéologues du sacré (bleu)**, qui voient l'orange comme une descente aux enfers et une destruction des valeurs
 - ☞ pureté de la foi, noblesse des causes, respect aux personnes, etc.)
- **Humanistes verts et environnementalistes** qui voient dans l'orange, l'origine des fléaux du monde
 - ☞ éradication de cultures indigènes, destruction de l'environnement, exploitation de la pauvreté, etc..

◆ **Mais les GMG ne comprennent pas et mettent tout le monde dans le même panier:**

- Ceux qui ne comprennent pas que la prospérité du monde passe par la rationalisation de l'économie (valeurs oranges)
- Parfois les contradicteurs s'allient (altermondialistes)

◆ **Pas de rapprochement de points de vue entre ces deux camps...**

Tableau des valeurs politiques

Stage/ Wave 1	Stage/ Wave 2	Stage/ Wave 3	Stage/ Wave 4	Stage/ Wave 5	Stage/ Wave 6	Stage/ Wave 7	Stage/ Wave 8
Beige	Purple	Red	Blue	Orange	Green	Yellow	Turquoise
POLITICAL SYSTEMS AND POWER DISTRIBUTION RATIOS							
survival clans Haiti	tribal orders Somalia	feudal empires Taliban	authoritarian democracy Singapore	multiparty democracy UK & US	social democracy Netherlands	stratified democracy	holonic democracy
Confederal unitary			Federal unitary			Integral	
ECONOMIC SYSTEMS AND RESOURCE DISTRIBUTION FORMULAS							
eat when hungry	mutual reciprocity & kinship	to victors belong the spoils	the just earn the rewards	each acts on own behalf to prosper	all should benefit equally	all formulas contribute to spiral health	resources focus on all life

Aspects d'une politique intégrale #6

◆ Politique intégrale: avoir une version saine d'un niveau du second cycle

- Raisonement mondial et universel pour un « global meshwork » (maillage global)
 - ☞ Les « global meshwork » sont issus des nations et des communautés de valeurs
- Intègre rationalité et intériorité, reconnaissance de l'autre et hiérarchisation de valeurs (holarchie)
 - ☞ Chacun est chéri dans son individualité et intégré dans un espace plus vaste
 - ☞ Reconnaît l'individu, mais considéré comme étant partie d'une totalité plus vaste, et aussi comme le dépositaire d'une richesse unique.
 - ☞ Intègre la globalité et l'objectivité et la reconnaissance des vécus et des affects de chacun
- Intègre développement social, économique, démographique ET développement de conscience (sans le ET, ce n'est pas intégral)
 - ☞ économie mondiale, écologie, ethno-sociologie, religions (archétypes/différences)
 - ☞ Développement de conscience, importance du symbolisme, de la méditation, des rêves, etc..

Aspects d'une politique intégrale #7

- ◆ **Reconnaît les qualités de chacun des précédents niveaux de la spirale:**
 - Proximité des liens, de l'affectif
 - Importance des lois et du cadre
 - Importance de la vitalité et du développement physique
 - Importance du développement spirituel
 - Importance de la science et du développement cognitif

- ◆ **Prendre en compte les circularités systémiques et les interdépendances**
 - Ex: La déforestation est causée en grandes parties par des populations pauvres. Ce qui réduit l'habitat d'un grand nombre d'espèces. En se focalisant sur ces populations et en leur permettant de se développer sans déforestation, on aide les espèces animales à ne pas dépérir.

- ◆ **Aider au développement des étapes intermédiaires**
 - Passage rouge -> bleu, bleu -> orange, orange -> vert
 - Ex d'erreur: vouloir appliquer la démocratie occidentale dans tous les pays d'Afrique et du Moyen-Orient sans passer par les étapes intermédiaires.
 - Ex: Don Beck est pour le développement du christianisme conservateur (bleu) en Afrique du Sud, auprès des populations noires (à majorité violet/rouge).

- ◆ **Prendre en compte les 4 quadrants à tous leurs niveaux, en développant chaque ligne vers le haut**
 - Développer à la fois les dimensions intérieures et extérieures (méditation et action)
 - Développer à la fois les dimensions individuelles et collectives (vivre moitié pour soi, moitié pour les autres (shorinji kempo))
 - Développer tous les aspects de l'individu: corps, émotions, mental, âme, esprit.

Pratique intégrale #1 : individuel, objectif

◆ Physique:

- Régime adapté
- Gymnastique, hatha-yoga, course à pied, musculation, stretching
- Arts martiaux

◆ Mental et mental/physique

- Acquisition de savoirs sur le monde et son évolution
 - ☞ maths, physique, biologie, psychologie, sociologie, économie, écologie, histoire, géographie, politique, juridique, etc..
- Pratiques techniques
 - ☞ informatique, bricolage, couture, jardinage, cuisine, etc..

◆ Ame

- Pratique artistique
 - ☞ Développement artistique, poétique,..

Pratique intégrale #2: individuel subjectif

◆ **Physique/énergétique**

- Tai chi, yoga (pranayama), qi gong, méditations dynamiques
- Sexualité: union tantrique, transcendance au travers de la sexualité

◆ **Emotionnel**

- Psychothérapies: gérer et prendre conscience de nos émotions, de notre vie intérieure. Accéder à nos ombres et à nos fantômes intérieurs.
- S'aimer soi-même..

◆ **Mental**

- Philosophie comme développement de la sagesse
- Compréhension de son propre fonctionnement (psychologie introspective)
- Culture symbolique, mythologique

◆ **Ame**

- Lecture (littérature, poésie), écoute de musique, contemplation d'œuvres d'arts
- Rêves (interprétation), shamanisme

◆ **Esprit**

- Prières, méditations
- Visualisations et ressenti d'être relié à quelque chose qui nous dépasse
- Mettre le Soi (et non le moi) au centre de sa vie, écouter la mission divine qui nous est impartie

Pratiques intégrale #3. Culturelles, intersubjectives

◆ Relationnelles:

- Développement relationnel:

- ☞ développement des relations avec ses amis, sa famille, et d'une manière générale les autres humains que l'on rencontre, ainsi qu'envers tous les êtres.
- ☞ Développement d'une décentration du moi
- ☞ Nourrir la relation et l'autre

- Travaux bénévoles, engagement pour aider d'autres personnes

- ☞ Aider, guérir

◆ Ethique/moral

- S'engager dans la compassion envers tous les êtres vivants,

◆ Spirituel

- Développer la conscience de faire partie d'un tout, d'être relié à quelque chose de collectif, de plus grand que soi.

- ☞ Développer le sentiment de « l'avec »

Pratiques intégrales #4. Social, interobjectif

◆ **Systemique:**

- Agir quotidiennement afin d'apporter un mieux être de Gaïa, de la biosphère, des conditions géopolitiques, des conditions sociales
 - ☞ De l'écologie au quotidien, à la prise de conscience de l'impact socio-économique de chacun de nos gestes

◆ **Institutionnel**

- S'engager dans des activités visant à une amélioration du bien-être de l'ensemble de la population à tous les niveaux
- S'engager dans des activités /responsabilités éducatives, politiques, civiques au niveau d'une communauté, d'une ville, d'une région, d'un état

Critique de Wilber

- ◆ **D'après moi, la dimension du féminin (surtout dans l'aspect de l'interaction) n'est pas assez présente**
- ◆ **Très peu de choses sur la dynamique du système:**
 - Comment on passe d'un niveau à un autre, comment cela se passe dans l'interaction entre les niveaux et les quadrants, dans une perspective dynamique
- ◆ **Ne permet pas de prendre en compte facilement les sagesses des peuples primitifs**
 - Quelle est la sagesse des peuples de niveau 'violet'? Peut-il y avoir une sagesse du primitif?
- ◆ **Donne l'impression qu'il n'existe qu'une seule histoire de développement possible**
 - Ceci dit, il s'appuie sur un grand nombre d'auteurs qui proposent des variantes de ces niveaux
- ◆ **J'ai toujours un petit pb dans la coïncidence entre chakras et niveaux sur le 4^{ème} chakra**
 - Beige: 1^{er} Chakra, Violet: 2^{ème}, Rouge: 3^{ème}, **Bleu: 4^{ème} chakra??**,
 - Orange et Vert: 5^{ème} chakra, Jaune et Turquoise: 6^{ème} chakra, au-dessus 7^{ème} chakra
- ◆ **Peut être n'ai-je pas bien assimilé certains points. Ces critiques seraient certainement critiquées par Wilber lui-même...**

Diag. Masc/Fem

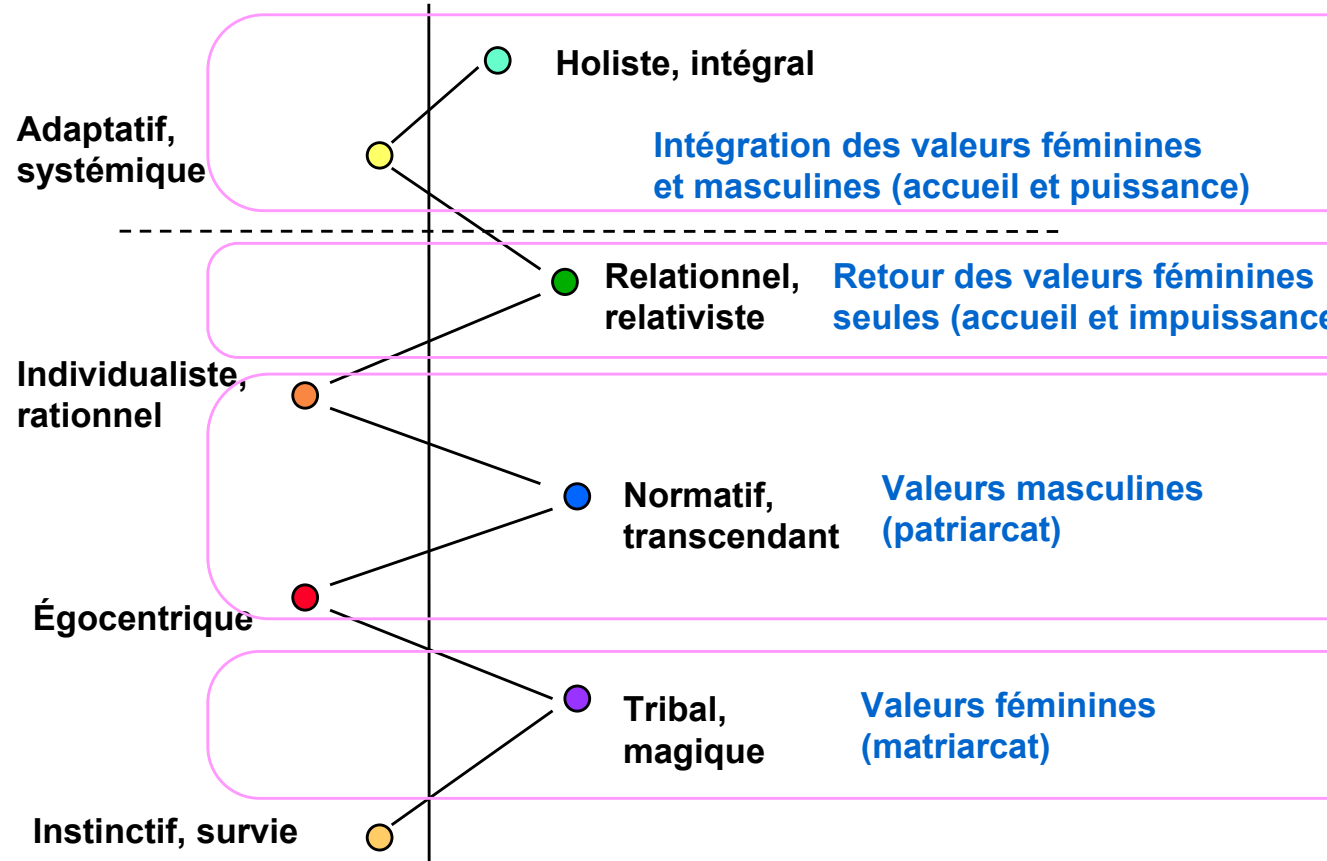

Instinctif, archaïc - Beige

- ▶ **Tout se résume à la survie. Stimulus / réponse**
- ▶ **Mode de pensée automatique, habitudes, réflexes. Mode de fonctionnement du cerveau reptilien..**
- ▶ **Petits groupes de survie. Pas de valeur réelle, pas d'individu, juste un corps...**
- ▶ **Objectif: maintenir la stabilité physiologique**
- ▶ **Se rencontre chez les nouveaux nés, chez certains SDF, les malades, les personnes âgées séniles, les sociétés très primitives (âge de pierre), les petits groupes en mode survie**
 - **Mais en fait il s'agit plus d'un mode comportemental théorique plutôt que d'un mode réel de comportement.**
- ▶ **On le retrouve chez soi chaque fois que l'on se trouve dans un danger immédiat.**

Tribal, magique - Violet

- ◆ **Pensée magique, animiste.**
- ◆ **Le monde est plein d'esprits qui nous entourent et qu'il faut apaiser. Obéissance envers les esprits qu'il faut apaiser, et les signes magiques.**
- ◆ **Déesse mère. Structure tribale.**
- ◆ **Rites de passage, cycles saisonniers. Très proche de la terre, sexualité fertilisante**
- ◆ **Importance des liens familiaux, des traditions,**
- ◆ **Objectif: maintenir une certaine sécurité, se protéger des malheurs de la vie**
- ◆ **Pas de "moi", l'individu ne compte pas, seule la tribu, le clan compte. Mode de fonctionnement "familial"**
- ◆ **Fusion maternelle**
- ◆ **Musique africaine, percussions**
- ◆ **Exemple: enfant de 1 à 3 ans, vaudou, équipe sportive, gang, groupe nomade,..**

Egocentrique, mythique

- ◆ **Affirmation du moi, émergence de l'individualité impulsive**
- ◆ **Le monde est une jungle, où règne la loi du plus fort "seuls les plus forts survivent, les faibles deviennent esclaves"**
- ◆ **Mode de domination. Dieux de pouvoirs (Zeus, Odin, ..)**
- ◆ **Il faut conquérir le monde. Structure féodale et impériale.**
- ◆ **Mythe du héros solaire qui tue le dragon (ex: Hercule qui tue le serpent python,**
- ◆ **Les "super-héros" comme superman comme compensation de l'enfermement maternel)**
- ◆ **Musique "hard rock", "métal" ou "gothique",**
- ◆ **Age du moi qui se croit tout puissant 4- 6 ans, "Jungle urbaine"**

Conformiste, ordonné - Bleu

- ◆ **Le monde a un sens, une direction, une signification transcendante**
 - Dieu unique ou règle absolue
- ◆ **Ordre moral fondé sur des principes absolus du bien et du mal**
 - Juge tout à partir de critères de ce qui est bien ou mal
 - Définit les bien et les mal-pensants par rapport à ces principes. Définit une et une seule manière de voir les choses.
 - Contraint les comportements impulsifs par la Loi (Loi Morale divine)
 - l'impulsivité est maintenue par la culpabilité.
 - Importance de l'obéissance
- ◆ **Enfreindre ces codes de conduite entraîne des punitions sévères,**
 - l'ex-communication est l'un des exemples les plus manifestes.
- ◆ **Grandes hiérarchies paternalistes**
 - Eglise religieuses (surtout intégrisme)
 - Fonctionnement de l'administration française
- ◆ **Ex: Enfant de 7 à 10 ans. L'occident chrétien traditionaliste, l'intégrisme Juif Musulman, l'esprit Boy Scout, la gouvernance paternaliste, le patriotisme. Musique symphonique**

Individualiste, rationnel

◆ **Domaine de la science et de la raison**

- Une chose n'est plus de l'ordre du Bien ou du Mal, mais relève du vrai ou du faux.
- Importance du savoir, de la logique, de la démonstration, de l'expérimentation

◆ **Mort des Dieux**

- L'univers est une machine qui suit des lois éternelles
- On peut agir sur le monde et les choses à condition de connaître leur fonctionnement

◆ **Intérêts, individualisme et compétition**

- Importance du fonctionnel, de l'efficacité, de l'optimisation
- Développement de l'individu en compétition
- le monde est un vaste jeu d'échec plein d'opportunité pour les projets individuels qu'on se donne.
- La position sociale dépend de la réussite individuelle

◆ **Ex: Début adolescence (10-14 ans), l'économie comme science des choix rationnels, science, les Lumières, le cerveau gauche. Musique contemporaine (recherches musicales).**

Communautaire, relativiste

◆ Relativisme, pensée subjective

- Il n'y a plus de Bien, plus de Vrai.
- Importance du ressenti,
- Relativisme absolu: "moi, c'est ce que je pense et ce que je ressens"
- Toutes les cultures se valent, perte des valeurs globales

◆ Réintroduction de la communauté

- Communauté de la relation, du partage des affects, et des sentiments
- Respect de l'autre
- Prise de décision par consensus ou chacun exprime son ressenti
- Haine de l'individualisme rationnel, de la pensée "libérale", de tout ce qui ne pense pas en termes relativistes.

◆ Déconstructivisme, post-moderne

- Toute hiérarchie, tout cadre est vécu comme une dominance insupportable
- Toutes les centralisations sont insupportables (haine du nucléaire)
- Militantisme affectif

◆ Ex: adolescence (15-20 ans), groupes de paroles, ONG, thérapies de groupe, écolo, développement des minorités (homosexuels, etc..), néo-ruraux, etc. (musique new-a

Zénith cycle de spirale. Intégration et systèmes

◆ Jaune: intégratif

- La vie est un kaléidoscope de systèmes. Intégration des points de vues.
- Égalité et hiérarchies suivant les compétences. Distinction entre différents types de hiérarchies. Notion d'équité plus que d'égalité.
- Multiple hiérarchies entrelacées.
- Prendre en compte l'autre même s'il ne pense pas comme nous. Mouvement flexible. La vie est un flux.
- Ex: Adulte, entreprises équitables. Spiritualité comme quête individuelle
- Musique "Fusion", world-techno

◆ Turquoise: holisme (mais pas le holisme du violet)

- Intégration des sentiments et des connaissances.
- Recherche d'harmonie au travers des interactions.
- Grande unification en théorie et en actualisation.
- Nous faisons partie du grand Tout.
- Age mur.
- Spiritualité comme intégration.

Films vert: les choristes

◆ Film « vert »

- Les verts adorent montrer une situation dans laquelle l'ordre (bleu) est bafoué au profit du sentiment d'appartenance à la communauté (vert), du fait d'exister si l'on aide l'autre.
- Le vert adore détruire l'ordre du bleu et la rationalité de l'orange.

◆ Les Choristes: film vert

- Structure d'école bleue avec un principal très autoritaire
- Pion vert: stimulation de l'intérêt des élèves pas de punition.
 - ☞ Fonctionne bien avec la plupart des élèves
 - **Encore malléables, peu de prépondérance d'une couleur.**
 - **Enfants bleus (soumission à l'ordre) et orange (autonomie, intérêt)**
 - ☞ Pourtant: échec cuisant avec celui qui arrive d'une maison de redressement
 - **Enfant rouge: ne reconnaît que la force.**
 - **Cet aspect est peu retenu dans le film. Ce n'est pas l'essentiel. C'est le côté « humain » du pion. Il ne peut pas toujours réussir...**

◆ Pratiquement tous les films type « walt disney » sont de type « vert »

◆ Film jaune: Ken Loach, just a kiss

- ☞ Casim Khan, émigré pakistanais de la deuxième génération, travaille comme *DJ* dans une discothèque de Glasgow et rêve de monter son propre club. Ses parents, Tariq et Sadia, musulmans pratiquants, ont décidé de le marier à sa cousine, Jamine, dont ils attendent l'arrivée en Ecosse. Leur projet semble bien compromis quand Casim s'éprend de Roisin.
Jeune enseignante, Roisin est différente de toutes les filles que Casim a fréquentées jusqu'alors. Elle n'est pas seulement belle et intelligente, mais aussi volontaire, indépendante et catholique
- Filmé en montrant tous les points de vue. Pas de bons, pas de méchants.

